



KRU **Hidroregjioni Jugor** sh.a. Prizren

Adresa: Wesley Clark p.n., 20000 Prizren
email: sh.a-hidroregjionijugor-prizren@hotmail.com

POLITIKAT DHE PROCEDURAT E KRU “HIDROREGJIONI JUGOR” SHA

KYÇJA NË SHËRBIMET E UJËSJELLËSIT DHE KANALIZIMIT

(KURP – K)

Versioni: 1
Mars 2010

Mars 2010

PERMBAJTJA

1.	HYRJE	
1.1.	Fushëveprimi dhe Qëllimi	
1.2.	Zbatueshmëria.....	
1.3.	Korniza Ligjore	
2.	POLITIKAT E KYÇJES.....	
2.1.	Respektimi i Kornizës Ligjore dhe Procedurave.....	
2.2.	Punimi i kyçjes.....	
2.3.	Kushtet për Kyçje	
2.4.	Shpenzimet e Punimit dhe Mirëmbajtjes së Kyçjes	
2.5.	Ujëmatësi.....	
2.6.	Demet e shkaktuaraZbatimi i Shkyçjeve	
2.7.	2.4 Shkyçjet e Ndaluara.....	
2.8.	Shkyçjet Kolektive	
2.9.	Arsyet për Shkyçje	
3.	PROCEDURAT E SHKYÇJES.....	
3.1.	Shkyçjet Individuale	
3.1.1	Shkyçja për mospagesë të faturave	
3.1.2	Shkyçja me kërkesë të konsumatorit	
3.1.3	Shkyçja për shkak të rrjedhjes në objektin e Konsumatorit	
3.1.4	Shkyçjet për shkak të veprimeve mashtruese te Konsumatorit	
3.1.2	Shkyçjet Kolektive	
	Shtojca 1: Formati i Paralajmërimit për Shkyçje Individuale	11
	Shtojca 2: Formati i Paralajmërimit për Shkyçje Kolektive	12
	Shtojca 3: Formati i Procesverbalit të Inspektimit	13

1. HYRJE

1.1. Fushëveprimi dhe Qëllimi

Ky dokument i përcakton **politikat** e KRU 'Hidroregjioni Jugor' Sh.A. (në tekstin e mëtutjeshëm: 'Kompania') në lidhje me kyçjen në shërbimet e ujësjellësit dhe kanalizimit si dhe **procedurat** e detajuara që duhet të ndiqen nga personeli i Kompanisë për kyçjen e konsumatorëve të rinj në rrjetin e ujësjellësit dhe kanalizimit.

Miratimi i këtij dokumenti ka qëllim të dyfishtë:

- (i) Të vendosi një kornizë mbi të cilën Kompania do të planifikojë dhe zbatojë kyçjen e konsumatorëve të rinj në shërbimet e ujësjellësit dhe kanalizimit, dhe
- (ii) Të definojë veprimet specifike që duhet të ndiqen nga personeli i Kompanisë me rastin e procedimit të aplikacioneve për kyçje dhe ndërtimin e kycjeve të reja në sistemin e ujësjellësit dhe kanalizimit.

1.2. Zbatueshmëria

Politikat dhe Procedurat e Kyçjes në Shërbimet e Ujësjellësit dhe Kanalizimit janë dokument zyrtar dhe i zbatueshëm i Kompanisë. Si të tilla ato janë të zbatueshme nga i gjithë stafi i Kompanisë që është i përfshirë në procedimin dhe implementimin e kycjeve të reja. Poashtu të njëjtat janë me interes edhe për konsumatorët si dhe palët tjera të interesit dhe prandaj janë të publikuara në ueb-faqen e Kompanisë.

Mosrespektimi i këtyre politikave dhe procedurave paraqet shkelje të rëndë të rregullave të punës dhe rrjedhimisht sanksionohet me masa ndëshkimore konform sipas procedurës disiplinore.

Për interpretimin e këtyre politikave dhe procedurave, si dhe për zgjidhjen e keqkuptimeve eventuale apo rasteve të veçanta duhet të kontaktohet Udhëheqësi Departamentit të Shërbimeve me Konsumatorë.

1.3. Korniza Ligjore

Korniza ligjore për kyçjen e konsumatorëve të rinj në shërbimet e ujësjellësit dhe kanalizimit është përcaktuar me:

- *Ligjin mbi Veprimtarinë e Ofruesve të Shërbimeve të Ujësjellësit, Kanalizimit dhe Mbeturinave* (në tekstin e mëtutjeshëm: 'Ligji') që e ka zëvendësuar Rregulloren e UNMIK-ut 2004/49
- Rregullat e miratuara nga ZRRUM në bazë të Ligjit:
 - *Rregulla për Standardet Minimale për Shërbimet e Ujit* – R 03/W&WW
 - *Rregulla për Kartën e Konsumatorëve* – R 04/W7WW

2. POLITIKAT E KYÇJES

Politikat e Kompanisë për kyçjen e konsumatorëve të rinj në shërbimet e ujësjellësit dhe kanalizimit janë të bazuara në Ligj dhe njëkohësisht demonstrojnë përkushtimin e Kompanisë për:

- Ngritjen e shkallës së mbulueshmërisë me shërbimet e ujësjellësit dhe kanalizimit;
- Ofrimin e shërbimeve për të gjithë popullatën në zonën e vet të shërbimit kurdo që është teknikisht dhe financiarisht e realizueshme;
- Trajtimin e drejtë dhe të barabartë të të gjithë konsumatorëve;
- Pengimin e kycjeve ilegale dhe dukurive tjera abuzive në sistemin e ujësjellësit dhe kanalizimit;
- Mbrojtjen e shëndetit publik dhe të infrastrukturës së ujësjellësit.

2.1 Kushtet për Kyçje

(i) **Kyçja në shërbimet e ujësjellësit dhe kanalizimit mund të realizohet vetëm sipas kushteve të përcaktuara nga Kompania.** Kompania i përcakton kushtet për kyçje në bazë të projektit të aprovuar të instalimeve të ujësjellësit dhe kanalizimit.

(ii) **Aplikuesi për kyçje është i obliguar që të sigurojë të gjitha pëlqimet dhe lejet e nevojshme nga organet kompetente.** Poashtu ai duhet të kryejë të gjitha punimet e nevojshme tokësore në bazë të udhëzimeve të Kompanisë. Ai

është përgjegjës për të gjitha dëmet që mund të shkaktohet me rastin e kryerjes së punimeve tokësore.

- (iii) **Aplikuesi për kyçje është i obliguar që të paguajë paraprakisht të gjitha shpenzimet e kyçjes.** Kompania i kalkulon dhe faturon shpenzimet e kyçjes duke përfshi edhe taksën e kyçjes në bazë të tarifave në fuqi të aprovuara nga Zyra Rregullatore për Ujë dhe Mbeturina ose autoriteti pasardhës.
- (iv) **Aplikuesi për kyçje të është i obliguar që të përgatisë vendin (pesetën) ku do të vendoset ujëmatësi.** Puseta e ujëmatësit duhet të ketë formën dhe dimensionet e përcaktuara nga Kompania.
- (v) **Pika e kyçjes në rrjetin e ujësjellësit dhe kanalizimit si dhe diametri dhe materialet që do të përdoren për punimin e kyçjes përcaktohen nga Kompania.**

2.2 Punimi i Kyçjes

- (i) **Kyçja në shërbimet e ujësjellësit dhe kanalizimit kryhet nga Kompania.** Kyçja mund të kryhet edhe nga persona tjerë të licencuar për kryerjen e këtyre lloj punimeve me kusht që një gjë e tillë të jetë autorizuar nga Kompania dhe të kryhet nën mbikëqyrje të Kompanisë.
- (ii) **Kyçjet të cilat janë punuar pa autorizimin e Kompanisë do të konsiderohen si kyçje ilegale dhe do të shkyçen nga rrjeti i ujësjellësit dhe kanalizimit.** Në raste të veçanta Kompania mund të vendosi që ti legalizojë kyçjet ilegale me kërkesën e pronarit të kyçjes me kusht që kyçja e tillë të jetë e punuar sipas normave dhe standardeve të pranueshme për Kompaninë si dhe me kusht që të jenë paguar të gjitha obligimet ndaj Kompanisë të faturuara në pajtim me Ligjin.
- (iii) **Punimet tokësore parimisht nuk kryhen nga Kompania.** Me kërkesën specifike të parashtruesit të kërkesës, Kompania mund ti kryejë edhe punët tokësore dhe në këtë rast parashtruesi i kërkesës për kyçje i bartë shpenzimet në bazë të tarifave të Kompanisë për këto lloje të punëve.

2.3 Shpenzimet e Punimit dhe Mirëmbajtjes së Kyçjes

- (i) **Aplikuesi për kyçje është përgjegjës për mbulimin e të gjitha shpenzimeve që shkaktohen në lidhje punimin e kyçjes.** Ai është përgjegjës edhe për

mbulimin e shpenzimeve që lidhen me nxjerrjen e pëlqimeve dhe lejeve të nevojshme.

- (ii) **Kompania do të kërkojë nga parashtruesi i kërkesës participimin financiar në kostot e rritjes së kapacitetit të rrjetit shpërndarës të ujësjellësit apo kanalizimit** në rast se kapaciteti i rrjetit shpërndarës të ujësjellësit apo kanalizimit është i pamjaftueshëm për përmbushjen e kërkesave të objektit të ri që kërkon të kyçet në rrjetin e ujësjellësit apo kanalizimit.
- (iii) **Kompania është përgjegjëse për mbulimin e shpenzimeve të mirëmbajtjes së gypit të kyçjes prej pikës së kyçjes deri tek kufiri i pronës së konsumatorit – ‘gypi komunikues’.**
- (iv) **Konsumatori është përgjegjës për mbulimin e shpenzimeve të mirëmbajtjes së gypit të kyçjes brenda kufirit të pronës së tij – ‘gypi i shërbimit’.** Në rast se konsumatori nuk i riparon rrjedhjet e ujit brenda pronës së tij edhe pas paralajmërimit nga ana e Kompanisë, atëherë Kompania do të riparojë ato rrjedhje dhe do ti faturojë konsumatorit shpenzimet e shkaktuara.

2.4 Ujëmatësi

- (iv) **Të gjitha kycjet e reja në shërbimet e ujësjellësit duhet të kenë të instaluar ujëmatësin e tipit, profilin dhe kapacitetin matës ashtu siç e përcakton Kompania.** Lokacioni për vendosjen e ujëmatësit si dhe dimensionet e vendstrehimit të ujëmatësit përcaktohen nga Kompania. Një rregull e tillë vlen edhe për kycjet e përkohshme të cilat shfrytëzohen gjatë fazës së ndërtimit të objektit/ve.
 - (v) **Aplikuesi (konsumatori) është përgjegjës për mbulimin e të gjitha shpenzimeve që lidhen me blerjen dhe instalimin e ujëmatësit.**
 - (vi) **Konsumatori është përgjegjës që të sigurojë ujëmatësin prej dëmtimeve fizike të ujëmatësit apo të pllombës së ujëmatësit.** Në mënyrë të veçantë, është rreptësishtë e ndaluar që konsumatori apo personat tjerë të paautorizuar të manipulojnë me ujëmatësin në çfarëdo forme. Një veprim i nënshtrohet masave ndëshkimore sipas Ligjit.
 - (vii) **Kompania i bartë shpenzimet e mirëmbajtjes së rregulltë të ujëmatësit.** Mirëpo, në rast se ujëmatësi dëmtohet si pasojë e neglizhencës së konsumatorit, atëherë konsumatori i bartë shpenzimet e riparimit apo zëvendësimit të tij.
-

2.5 Dëmet

Kompania nuk mban përgjegjësi në rast të dëmeve që mund ti shkaktohen konsumatorit nga përmbytja me ujëra të zeza nga sistemi i kanalizimit në rast se këto dëme kanë ndodhur si pasojë e mos-instalimit apo mos-funksionimit të pajisjeve mbrojtëse (valvulave jo-kthyese).

3. PROCEDURAT E KYÇJES

3.1 Kyçjet e Reja në Shërbimet e Ujësjellësit dhe Kanalizimit

Hapi i Parë: Dorëzimi i Aplikacionit për kyçje

- (i) Aplikuesi për kyçje të re në shërbimet e ujësjellësit apo kanalizimit (pronari i objektit apo përfaqësuesi i tij) e plotëson dhe e dorëzon aplikacionin standard për kyçje në Departamentin e Shërbimeve me Konsumatorë (DSHK) **te specifikohet pozita e personit që është përgjegjës për pranimin e aplikacioneve**. Aplikacionit duhet ti bashkëngjitet kopja e planit të parcelës ku është objekti që do të kyçet ose ku planifikohet ndërtimi i tij;

Hapi i Dytë: Procesimi i Aplikacionit për kyçje

- (i) DSHK **[pozita e personit përgjegjës]** e protokollon aplikacionin e kompletuar dhe në ditën e njëjtë e përcjellë tek Departamenti i Planifikimit (DP);
- (ii) DP e shqyrton aplikacionin dhe në afat prej 3 (tri) ditëve e njofton DSHK për datën e daljes në vend të ngjarjes për të përcaktuar detajet teknike të kyçjes. Data e daljes në vendin e ngjarjes nuk duhet të jetë më larg se 7 ditë nga data e dorëzimit të aplikacionit;
- (iii) DSHK në ditën e njëjtë e kontakton Aplikuesin dhe e njofton atë për datën e daljes së DP në vendin e ngjarjes;
- (iv) Pasi të jetë kryer shqyrtimi në vendin e ngjarjes nga inxhinieri i DP, Menaxheri i DP në afat prej 2 ditëve e përgatitë vendimin për aprovimit ose jo të kyçjes të cilin bashkë me skicat dhe përshkrimet e nevojshme teknike i dorëzon tek DSHK.

- (v) DSHK në ditën e njëjtë e njofton Aplikuesin për vendimin mbi aprovimin ose jo dhe kushtet e Kompanisë lidhur me aplikacionin e tij dhe e njofton për veprimet e ardhshme që ai duhet ti ndërmerr – të nxjerrë lejen nga autoritetet komunale për lejimin e gërmimit.

Vërejtje:

Procesimi i aplikacionit dhe marrja e vendimit për aprovimin ose jo të aplikacionit duhet të bëhet në afat prej 10 ditëve prej datës së dorëzimit të aplikacionit!

Hapi i Tretë: Ekzekutimi i Kyçjes së Re

- (i) Pas nxjerrjes së lejeve të nevojshme nga autoritetet komunale Aplikuesi duhet ta dorëzojë një kopje në DSHK;
 - (ii) DSHK [te specifikohet personi] e përpilon faturën me shpenzimet e kyçjes dhe taksën e kyçjes që duhet të paguhet nga Aplikuesi;
 - (iii) Pas pagesës së faturës për shpenzimet e kyçjes si dhe nënshkrimit të kontratës së shërbimit nga ana e Aplikuesit, DSHK [te specifikohet personi] e kompletton dosjen e Aplikuesit dhe në ditën e njëjtë e dorëzon një kopje të kësaj dosje në DP (alternativa Departamentin e Rrjetit) me kërkesën që të caktohet data kur do të kryhet kyçja;
 - (iv) DP (alternativa Departamentin e Rrjetit) në ditën e njëjtë e cakton datën e ekzekutimit të kyçjes dhe e informon DSHP për datën e planifikuar për ekzekutimin e kyçjes. Kjo datë duhet të jetë brenda 5 ditëve;
 - (v) DSHP e njofton Aplikuesin për datën kur Kompania do ta ekzekutojë kyçjen dhe kërkon prej tij që ti kryejë në ndërkohë të gjitha përgatitjet e duhura (gërmimi i kanalit, sigurimi i rërës etj.);
 - (vi) Menaxheri i DP (alternativa Departamentin e Rrjetit) në datën e caktuar për ekzekutimin e kyçjes cakton ekipin për kyçje dhe ia dorëzon kryepunëtorit të ekipit të kyçjes urdhëresën e punës për ekzekutimin e kyçjes bashkë me kërkesën për material i cili duhet të merret në depon e Kompanisë;
 - (vii) Në të njëjtën ditë, kryepunëtori i ekipit të kyçjes merr materialin e nevojshëm nga depoja e Kompanisë dhe ne vendin e ngjarjes
-

sigurohet se Aplikuesi i ka kryer të gjitha përgatitjet e nevojshme për punimin e kyçjes (kanali i gërmuar, puseta e ujëmatësit e përgatitur etj.)

- (viii) Pasi të ketë konstatuar se ekzistojnë kushtet për ekzekutimin e kyçjes ekipi i kyçjes do ta ekzekutojë kyçjen sipas normave teknike të Kompanisë;
- (ix) Pas ekzekutimit të kyçjes, kryepunëtori i ekipit të kyçjes konstaton në urdhëresën e punës se kyçja është kryer dhe shënon detajet e nevojshme në lidhje me kyçjen (materiali harxhuar, diametri i gypit, profili, tipi dhe numri serik i ujëmatësit etj.) dhe këto informacione i dorëzon tek **Menaxheri i DP (alternativa Departamentin e Rrjetit);**

Vërejtje:

E tërë procedura për kyçjen e Aplikuesit në rrjetin e ujësjellësit apo kanalizimit duhet të kryhet brenda 20 ditë pune prej ditës kur Aplikuesi ka nxjerrë lejet dhe kryer pagesat për kyçje sipas faturës së Kompanisë.

Hapi i Katërt: Regjistrimi i Konsumatorit të Ri

- (i) Pas marrjes së informacionit se kyçja është ekzekutuar, **Menaxheri i DP (alternativa Departamentin e Rrjetit)** i regjistron të dhënat për konsumatorin në formularin standard të Kompanisë dhe një kopje të këtij formulari e dërgon tek DSH për tu regjistruar në regjistrin e faturimit;
- (ii) MDSH autorizon operatorin për regjistrimin e konsumatorëve që ta regjistrojë konsumatorin e ri.

3.2. Legalizimi i Kyçjeve të Paligjshme

Hapi i Parë: Dorëzimi i Aplikacionit për legalizimin e kyçjes së paligjshme

- (i) Pronari i objektit (apo përfaqësuesi i tij) te cilit i është konstatuar kyçja e paligjshme nga Kompania, në rast se i është dhënë mundësia e legalizimit të kyçjes nga ana e Kompanisë, e plotëson aplikacionin standard për legalizimin e kyçjes i cili është në dispozicion në Departamentin e Shërbimeve me Konsumatorë (DSHK) dhe e dorëzon tek personi i DSHK qe është përgjegjës për pranimin e aplikacioneve [te specifikohet];

Hapi i Dytë: Procesimi i Aplikacionit për legalizimin e kyçjes së paligjshme

- (i) Personi përgjegjës për pranimin e aplikacioneve [te specifikohet] e protokollon aplikacionin dhe në ditën e njëjtë e përcjellë tek Departamenti i Planifikimit (DP);
- (ii) DP e shqyrton aplikacionin dhe në afat prej 3 (tri) ditëve e njofton DSHK për datën e daljes në vend të ngjarjes për të verifikuar nëse kyçja ekzistuese e paligjshme i plotëson kushtet teknike për tu legalizuar;
- (iii) Në afat prej 2 ditëve prej datës së shqyrtimi në vendin e ngjarjes, DP e përgatitë dhe e dorëzon tek DSHK vendimin i cili konstaton se:
 - (a) kyçja e paligjshme i plotëson kushtet për tu legalizuar, ose
 - (b) kyçja duhet te ripunohet.
- (iv) DSHK në ditën e njëjtë e njofton aplikuesin për vendimin e Kompanisë lidhur me aplikacionin e tij për legalizimin e kyçjes dhe e njofton për veprimet e ardhshme që ai duhet ti ndërmerr ai.

Vërejtje:

Procesimi i aplikacionit dhe marrja e vendimit për aprovimin ose jo të aplikacionit duhet të bëhet në afat prej 10 ditëve prej datës së dorëzimit të aplikacionit!

Hapi i Tretë: Legalizimi i Kyçjes së Paligjshme

- (i) Në rastin kur vendimi i Kompanisë është se kyçja e paligjshme i plotëson kushtet për tu legalizuar, DSHK e përpilon faturën me shpenzimet e
-

kyçjes dhe taksën e kyçjes që duhet të paguhet nga Aplikuesi në pajtim me tarifën e aprovuar nga ZRRUM; Pas nxjerrjes së lejeve të nevojshme nga autoritetet komunale Aplikuesi duhet ta dorëzojë një kopje në DSHK;

- (ii) Pas pagesës së kryer dhe nënshkrimit të kontratës së shërbimit nga Aplikuesi DSHK e plotëson dosjen e Aplikuesit dhe e dorëzon një kopje tek DP;
- (iii) Pas marrjes së dosjes për pagesën e kryer nga ana e Aplikuesit, **Menaxheri i DP (alternativa Departamentin e Rrjetit)** i regjistron të dhënat për konsumatorin në formularin standard të Kompanisë dhe një kopje të këtij formulari e dërgon tek DSH për tu regjistruar në regjistrin e faturimit;
- (iv) MDSH autorizon operatorin për regjistrimin e konsumatorëve që ta regjistrojë konsumatorin e ri.

Hapi i Katërt: Shkyçja dhe iniciimi i procedurës për kyçje të re

- (i) Në rast se DP ka konstatuar se kyçja e paligjshme nuk i plotëson kushtet për tu legalizuar, DSHK e përcjellë dosjen tek MDSH për shkyçjen e kyçjes së paligjshme;
- (ii) MDSH zbaton procedurën e Kompanisë për shkyçje;
- (iii) DSHK e udhëzon Aplikuesin për plotësimin e aplikacionit për kyçje të re në sistemin e ujësjellësit apo kanalizimit dhe me këtë rast zbatohen procedurat që vlejné për kyçjen e re në shërbimet e ujësjellësit dhe kanalizimit (procedura e përshkruar në 3.1).

Vërejtje:

Në rast se kyçja e paligjshme nuk i plotëson kushtet për tu legalizuar, pronari i objektit i nënshtrohet gjositjes dhe shpenzimeve tjera në pajtim me Ligjin.

Shtojca 1: Forma e Aplikacionit për Kyçje të Re

Datë:

Nr. i Protokollit:

Të dhënat për Aplikuesin:

a) Konsumatorët Shtëpiak:

Emri dhe Mbiemri: _____ Nr. i L.Nj. _____

Nr. i Telefonit: _____ ; E-mail Adresa: _____

Adresa: _____

b) Konsumatorët Komercial/Industrial dhe Institucional:

Emërtimi: _____

Nr. i Regjistrimit te Biznesit: _____ ; Nr. i TVSH: _____

Nr. i Telefonit: _____ ; E-mail Adresa: _____

Adresa: _____

Të dhënat për Objektin që do të Kyçet:

Adresa: _____

Komuna: _____

Kopja e Planit e bashkangjitur - Nr. _____

Nënshkrimi i Aplikuesit: _____

Datë: _____

Shtojca :

2 Forma e Aplikacionit për Legalizimin e Kyçjes se Paligjshme

[Plotësohet nga KRU 'Hidroregjioni Jugor' Sh.A.)

Datë: _____

Nr. i Protokollit: _____

[Plotësohet nga Aplikuesi]

Të dhënat për Aplikuesin:

a) Konsumatorët Shtëpiak:

Emri dhe Mbiemri: _____ Nr. i L.Nj. _____

Nr. i Telefonit: _____ ; E-mail Adresa: _____

Adresa: _____

b) Konsumatorët Komercial/Industrial dhe Institucional:

Emërtimi: _____

Nr. i Regjistrimit te Biznesit: _____ ; Nr. i TVSH: _____

Nr. i Telefonit: _____ ; E-mail Adresa: _____

Adresa: _____

Të dhënat për Objektin që do të Kyçet:

Adresa: _____

Komuna: _____

Shtojca :

Kopja e Planit e bashkangjitur - Nr. _____

Data e kyçjes: _____

Lloji i Ujëmatësit: _____; Nr. Serik: _____; Gjendja: _____

Nënshkrimi i Aplikuesit: _____

Datë: _____

3 Forma e Vendimit për Aprovimin e Kyçjes

Datë: _____

Nr: _____

Në bazë të shqyrtimit të kryer të Aplikacionit Nr. _____ të datës: _____, Departamenti i Planifikimit të KRU 'Hidroregjioni Jugor' Sh.A. merr këtë:

VENDIM

Me të cilin aprovohet kërkesa e: _____ për kyçjen në rrjetin e ujësjellësit/kanalizimit të objektit:

Lloji i objektit: _____

Adresa: _____

I. Kushtet teknike për ekzekutimin e kyçjes:

Shtojca :

- Diametri i rrjetit distributiv ku duhet të bëhet kyçja: _____ mm
- Diametri i gypit të kyçjes: _____ mm
- Kapaciteti i ujëmatësit: _____ m3/orë

II. Spifikacioni i Materialit:

Nr.	Përshkrimi i Materialit	DN	Njësia	Sasia	Vërejtje
1	Qafore/Amborshelne				
2	Gyp				
3	Valvula				
4	Fiting				
5	Ujëmatësi				

III. Kushtet për Kyçje:

Para se të ekzekutohet kyçja, Aplikuesi është i obliguar të:

- Nxjerrë Lejen nga autoritetet komunale për gërmim në sipërfaqe publike;
- Paguajë shpenzimet e kyçjes në lartësi: _____ EUR; (iii) Nënshkruajë kontratën e shërbimit me KUR 'Prishtina' Sh. A.
- Kryejë punët tokësore sipas skicës së bashkangjitur;
- Ndërtojë vendstrehimin e ujëmatësit sipas skicës së bashkangjitur;

Menaxheri i Departamentit te Planifikimit

4 Forma e Regjistrimit të Konsumatorit të Ri

Datë: _____

Nr: _____

Emri dhe Mbiemri: _____

Shtojca :

Nr. i Telefonit: _____ ; E-mail adresa: _____

Adresa: _____

Komuna: _____

- Aplikacioni për kyçje: Nr. _____ Datë: _____
- Inspektimi ne vendin e ngjarjes: Datë: _____
- Leja e autoritetit Komunal: Nr. _____ Datë: _____
- Aprovimi i Kyçjes: Nr. _____ Datë: _____
- Leja e autoritetit Komunal: Nr. _____ Datë: _____
- Dëftesa për pagesën e kryer: Nr. _____ Vlera (€): _____ Datë: _____
- Kyçja e ekzekutuar: Datë: _____
- Gypi i kyçjes: Materiali: _____ DN: _____
- Ujëmatësi: Lloji: _____ Nr. _____ Kapaciteti dhe Profili: _____

Vërejtje:

Shtojca :

Menaxheri i Departamentit te Shitjes:

Shtojca 5: Skica e Pusetës për Vendosijen e Ujëmatësit

- Baza -

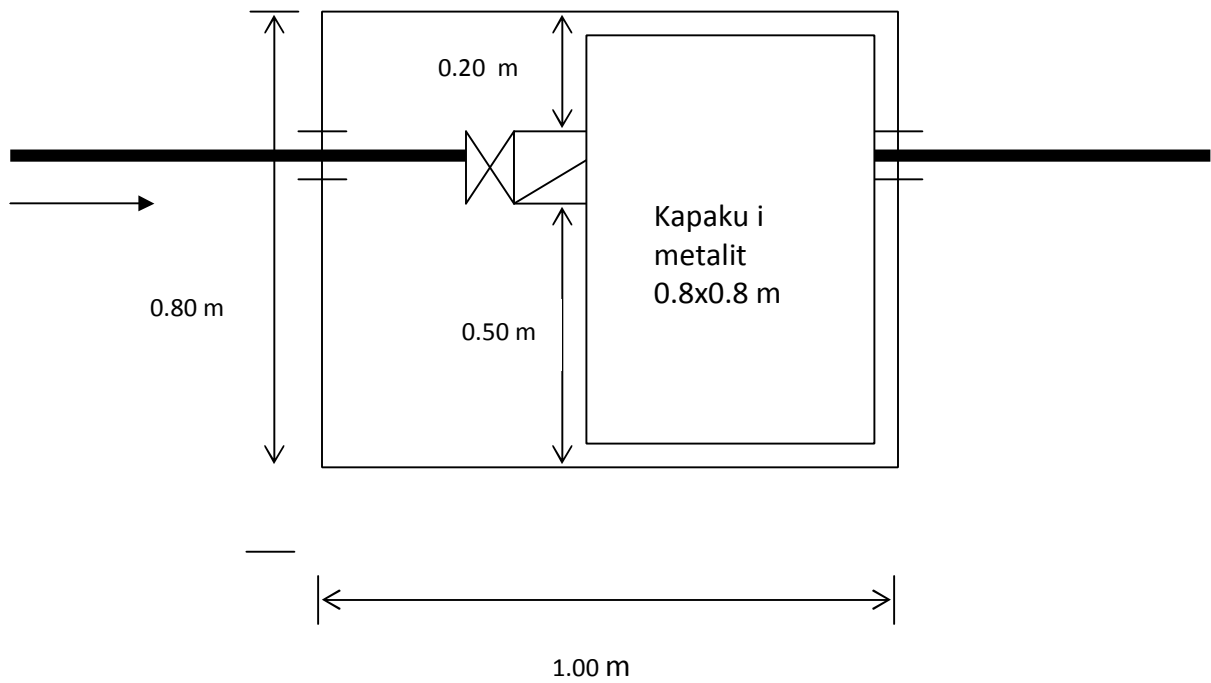

- Prerja -

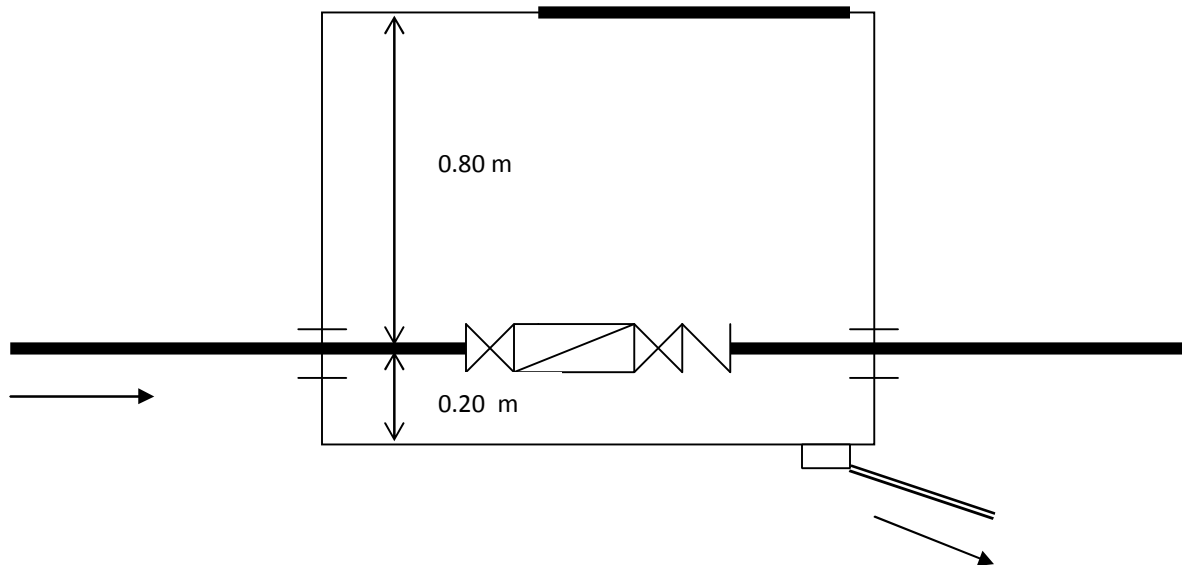

Shtojca 6: Shpjegimi i Përgjegjësiave për Mirëmbajtjen e Kyçjes

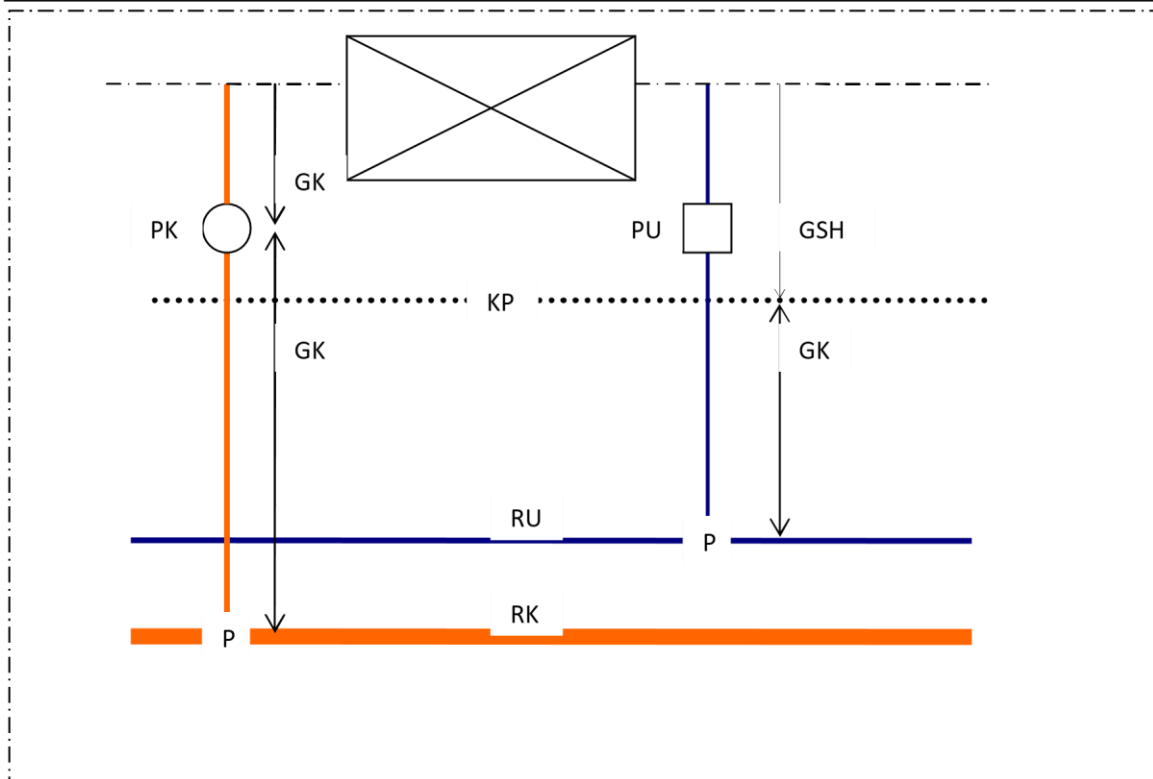

Legjenda:

P	- Pika e Kyçjes
GK	- Gypi Komunikues
GSH	- Gypi i Shërbimit
PU	- Puseta e Ujëmatësit
PK	- Puseta e Kanalizimit
KP	- Kufiri i Pronës së Konsumatorit
RU	- Rrjeti Shpërndarës i Ujësjellësit
RK	- Rrjeti i Kanalizimi

Sqarim:

1. Shpenzimet totale të punimit të kyçjes së konsumatorit në rrjetin e ujësjellësit janë përgjegjësi e konsumatorit;
2. Shpenzimet e totale të punimit të kyçjes së konsumatorit në rrjetin e kanalizimit janë përgjegjësi e konsumatorit;

3. *Shpenzimet e mirëmbajtjes se Gypit Komunikues janë përgjegjësi e KUR 'Prishtina';*